

Decalux Crono

Addolcitori cabinati a scambio ionico

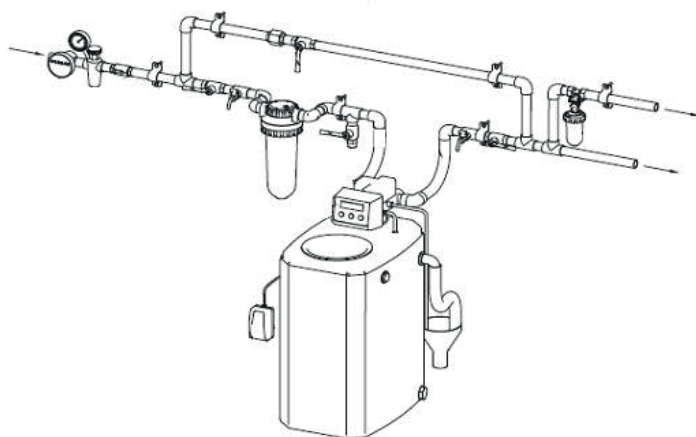

I Decalux Crono sono addolcitori monoblocco con **timer elettronico a tempo** e bypass incorporato.

ARTICOLO	CODICE	ATTACCHI	RESINE	CAPACITÀ CICLICA	PORTATA USO POTABILE* (F:D.<5)		CAPACITÀ TINO SALE	CONSUMO SALE X RIG	DURATA RIGEN.	DIMENSIONI (LxHxZ)
					Eserc.	Picco				
		Pollici	Litri	m ³ x 1 °f	m ³ /h	l/min	Litri	kg	Min	cm
DECALUX CRONO 10	109.715.35	3/4"	10	50	0,6	16 ΔP<0,8 bar	20	1,20	48	31x45x46
DECALUX CRONO 15	109.715.36	3/4"	15	75	0,9	24 ΔP<0,9 bar	20	1,80	58	33x106x47
DECALUX CRONO 20	109.715.37	3/4"	20	100	1,2	32 ΔP<1 bar	20	2,40	67	33x106x47

* Portata erogata con bypass di miscelazione chiuso

Pressione: 2-6 bar; Temperatura acqua: 5-30 °C; Temperatura ambiente: 5-40 °C